

*PERFORMING*  
UNDER PRESSURE

汉 伟 尔 机 械  
NA / HGB 系列  
中 高 压  
空气/氮气增压机





## 汉伟尔 HIGH AIR

- 汉伟尔机械（上海）有限公司坐落于浦江之畔，大海之滨-上海金山，注册资金300万美金，拥有10000平方米现代化厂房，具备400KW以下中高压压缩机的设计、加工、制造、检测及测试能力。
- 汉伟尔专注于中高压气体压缩机产品，设计、加工、制造遵循国际标准，执行严格的质量要求，致力于为客户提供优质、可靠、经济性高的产品和服务。
- 汉伟尔自建厂以来，逐步取得ISO9000认证，GC认证，HSE认证，高新技术企业认证，专精特新企业认证等，成功获得中石油、中石化、中海油认证供应商资质，产品广泛应用于航空、航天，石油，气体回收，检测测试等行业。
- HIGH AIR is a professional compressor manufacturer in the world, located in Shanghai covering an area of 10000 m2 and we have ability to design, manufacture and test high compressors under 400KW .
- We specialize in the design, processing and manufacturing of gas compressors. Our business idea is to offer most reliable compressors, professional and economical solutions.
- We have passed ISO9000, GC, HSE audit. We successfully became Certified suppliers of CNPC, CNOOC and SINOPEC and we have a solid reputation for high quality products.





# HIGH AIR 压缩专家

Specialists in Medium and

## High Pressure Compression

For different gas applications



### 应用领域

- 空分
- 空气增压
- 氮气增压
- 轮胎橡胶
- 航空航天
- 国防军工
- 船舶
- 石油
- 化工

### Applications

- Air Separation
- Air Booster
- Nitrogen booster
- Rubber tires
- Aerospace
- Defence
- Marine
- Oil field
- Chemical industry

致力于提供高品质气体压缩机产品，汉维尔压缩机内核心部件的生产、加工均在汉维尔工厂内独立完成。

精良的加工设备，严苛的检验手段，确保每个部件的品质如一。

对材料和部件的精心选择，保证了在最苛刻的运行条件下，每台汉维尔压缩机高效、可靠地运行。

从压缩机主机，压缩机整机到气体系统，汉维尔多样化的产品和服务，满足客户的不同需求。

Committed to providing high-quality gas compressor products, the production and processing of core components in HIGH AIR compressors are independently completed within HIGH AIR factory.

Sophisticated processing equipment and rigorous inspection methods ensure the consistent quality of each component.

The careful selection of materials and components ensures that each HIGH AIR compressor operates efficiently and reliably under the most demanding operating conditions

From compressor block, compressor package to gas systems, HIGH AIR offers a diverse range of products and services to meet the diverse needs of customers.



# 汉维尔 NA 系列增压机 NA Series Booster Compressors

## 产品综述

### [Overview Product Range]

汉维尔NA系列压缩机，为您提供一体化解决方案，适用于多种增压用途。无论是变压吸附制氮方式，膜分离制氮方式，还是氮气瓶直接供气，都可以轻松地与我们的增压系统完美配合。

### NA系列空气/氮气增压机

气源进气压力无需减压，直接增压，避免进气减压造成的能耗增加，保证您的每一份气体都能被高效压缩。

-10-45°C广泛的工作环境温度范围，无论冬夏，无论南北，增压机都能为您持续提供中高压气体。

根据使用工况、压比的不同，可提供一级压缩到三级压缩多种类型主机，为不同用途提供最佳的选择。

全风冷主机设计，摆脱繁杂的冷却水系统，为您节约宝贵的空间和初期投资，大大减少安装费用。

从进气缓冲罐、增压机、储气系统、过滤系统、分配器及气控台，全配置系统为您提供一体化解决方案。

针对使用环境不同，可提供静音型系统，为您的现场工作提供宁静的操作环境。

可提供用于危险环境的防爆增压机系统，安全可靠。

**汉维尔-为您提供全新的空气/氮气增压机系统解决方案。**



## 框架型设计

- 框架一体式设计，高度集成，轻便小巧。
- 全自动排污系统及排污收集系统，清洁环保。
- 采用电气控制系统，经济耐用。
- 可选装轮组，便于移动。

## 多种产品结构, Design version

Various 满足不同客户需求

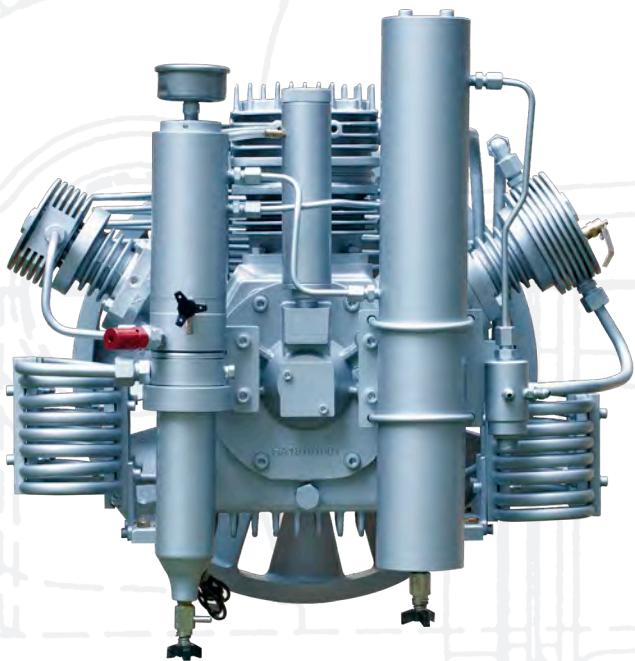

增压设计主机, 进气压力0-20Bar, 无需减压。排气压力最高350Bar。

可选择单级压缩、两级压缩或三级压缩。

不锈钢中间冷却器和后冷却器, 带有深翅片的气缸及铝制缸头, 以及带有真正意义上的风扇叶片的飞轮, 这些均为机组提供了良好的冷却, 降低机组运行温度和排气温度。

采用低压强制润滑方式, 确保高压级的充分润滑。油泵采用重载型齿轮式轴头泵, 并带有油过滤器, 清除油路中的杂质。整个润滑系统的设计提高了机组运行部件的寿命。

整机采用高质量部件, 低摩擦系数的轴承, 提供平滑的运行, 并且降低功耗; 曲轴前后轴承均经过精密对中, 延长曲轴寿命; 不锈钢阀片耐磨损, 散热性好; 镀镍处理的阀座更耐腐蚀。



## 静音型设计

- 垂直布局, 节省占地空间。
- 采用超静音设计的箱体, 噪音低。
- 空气动力工程设计, 高效冷却流道, 预留风管接口, 可将热风引至室外。
- 全自动排污系统及排污收集系统, 清洁环保。
- PLC控制系统, 带有中文显示液晶屏。



# 汉伟尔 NA 系列增压机 NA Series Booster Compressors

## 创新、高质量、可靠 的增压压缩机系统

*Booster Compressor System with a Reputation for*  
**Innovation, Quality and Reliability**

### 度身定制的增压压缩机系统

[Custom Built Skid-Mounted Booster Compressor System]

- 整机采用小型撬装式设计，结构紧凑，集成度高，占地空间小，安装简便。
- 完善的进气系统，包含压力保护、过滤等部件，确保压缩机安全、可靠运行。
- 成熟可靠的压缩机主机，采用带压进气，无需前端减压，效率高，耗电省。
- 全自动安全保护，对进气压力、排气压力实时监控。
- 自动卸载和排污收集系统，清洁环保。
- 框架型机组采用电气控制方式，经济耐用。
- 静音型机组采用PLC控制系统，带有中文液晶显示屏，实现无人值守运行。
- 多种驱动方式可供选择。
- 可选配不同精度等级的过滤系统。
- 可选配不同规格钢瓶组和储气罐。
- 可选配分配器及气控台。
- 可根据客户需求，提供一体化增压解决方案。

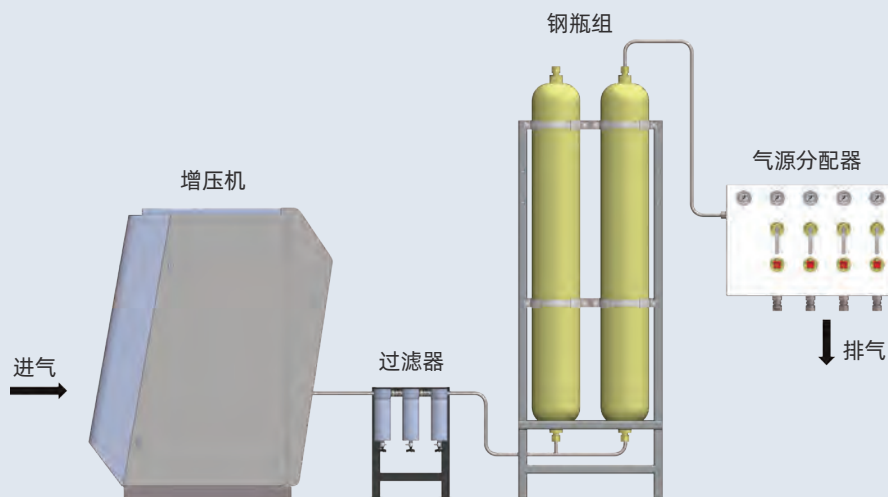

## 规格表

[SPECIFICATIONS]

型号	进气压力 Bar	排气压力 Bar	流量m <sup>3</sup> /min	电机功率kw	尺寸mm	重量kg
<b>框架型</b>						
NA1-6/15ETB	6	15	1	3	1228*593*714	123
NA1.5-6/15ETB	6	15	1.5	4		125
NA2-6/15ETB	6	15	2	5.5		128
NA1-6/25ETB	6	25	1	5.5		126
NA1.5-6/25ETB	6	25	1.5	7.5		130
NA0.5-6/30ETB	6	30	0.5	4		125
NA1-6/30ETB	6	30	1	5.5		128
NA1.5-6/30ETB	6	30	1.5	7.5		130
NA0.5-6/50ETB	6	50	0.5	4		128
NA1-6/50ETB	6	50	1	7.5		130
NA0.5-6/100ETB	6	60-100	0.5	5.5		128
NA0.8-6/100ETB	6	60-100	0.8	7.5		130
NA0.5-6/200ETB	6	100-200	0.5	7.5		132
NA0.5-6/350ETB	6	200-350	0.5	7.5		132
<b>静音型</b>						
NA0.5-6/100ESC	6	60-100	0.5	5.5	1100*720*1365	272
NA0.8-6/100ESC	6	60-100	0.8	7.5		273
NA0.5-6/200ESC	6	100-200	0.5	7.5		273
NA0.5-6/350ESC	6	200-350	0.5	7.5		273

1、如有其他压力和流量需求，请洽汉维尔。

2、所有参数变化，恕不另行通知。



钢瓶组系统



气源分配器与气控台

# 汉伟尔 HGB 系列增压机 HGB Series Booster Compressors

## 产品综述

### [Overview Product Range]

HGB系列大流量增压机，广泛应用于空气、氮气等气体的增压用途。

## 多种产品系列打造合适您的系统

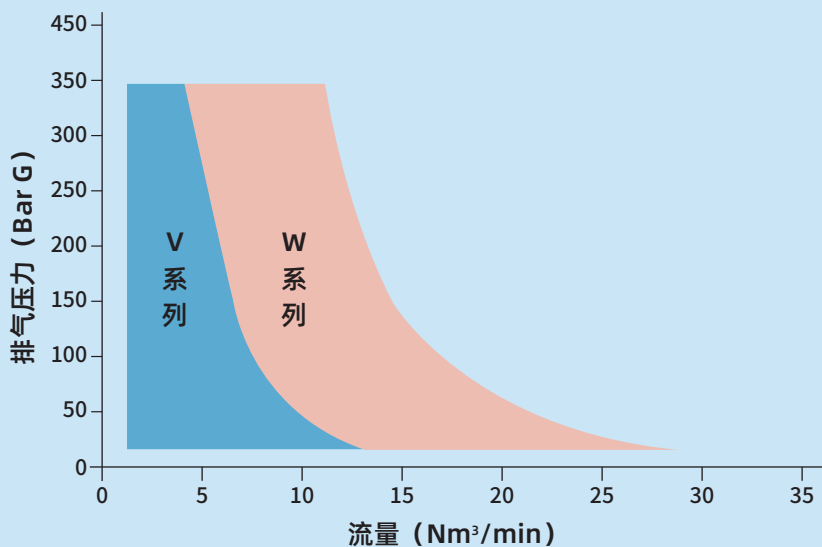
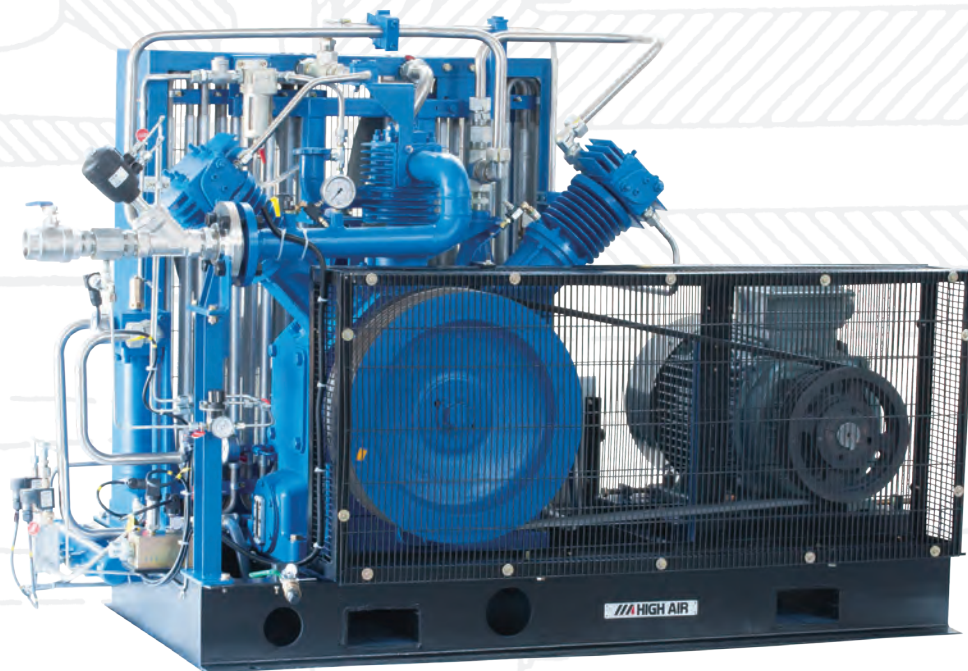

进气压力：2-60Bar  
排气压力：10-500Bar  
流 量：1-60 m<sup>3</sup>/min  
功 率：15-160Kw

具体选型，请洽汉伟尔

\*以上参数基于8BarG进气压力进行计算

\*最高排气压力可达到500Bar

\*具体参数要求请洽汉伟尔



## 主机

### [Design Features/Compressor]

风冷型主机设计，专为空气/氮气增压而设计，满足复杂苛刻的应用环境。  
根据不同压缩比，采用多级压缩设计，极大降低每级压比和级间温度，增加运行可靠性。  
精心选择的进、排气阀，活塞环适合各种工况条件，维护保养周期长，有效降低运行成本。  
全进口滚柱轴承能够适应各种工况情况，满足持续运行。  
高压级采用柱塞设计，单动作，润滑简单，维护简便，余隙容积小，容积效率高。

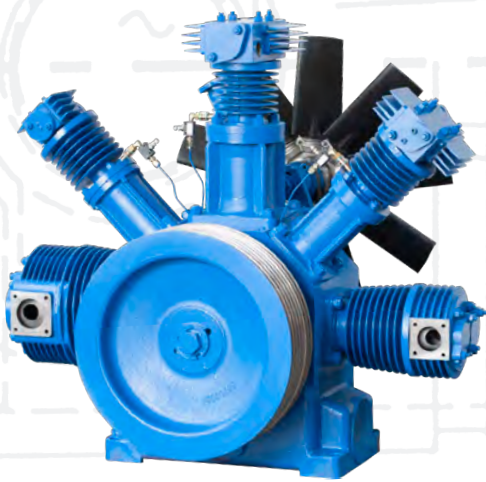

V系列主机

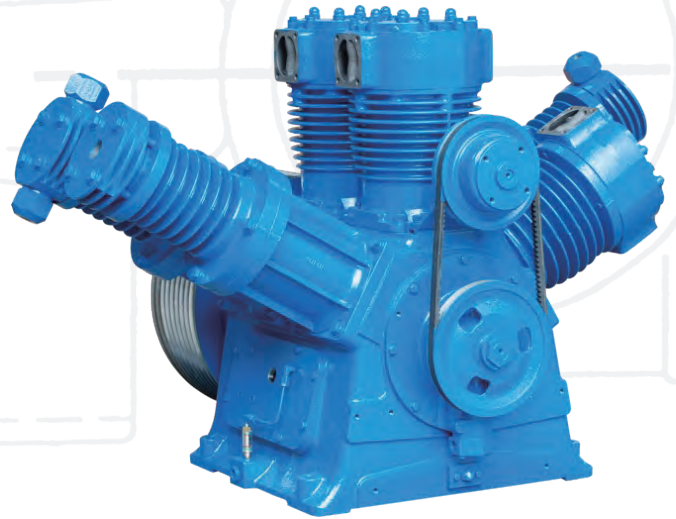

W系列主机

## 冷却

### [Design Features/Cooling]

深翅片气缸和缸盖散热片，超尺寸设计冷却器，有效降低运行时的各级温度。  
曲轴驱动冷却风扇，为主机及风冷冷却器提供强制冷却。  
高效级间冷却系统，降低机组各级排气温度。  
可根据实际工况，选择风冷或水冷冷却器。  
各级冷却器后均配有分离器及全自动排污系统。

## 润滑

### [Design Features/Lubrication]

油泵驱动润滑系统，为各个运动部件提供完美润滑。  
润滑油监控系统，确保机组可靠运行。  
润滑油过滤系统对润滑油进行精密过滤，保障机组的安全。

汉伟尔—提供 **久经考验** 的全撬装空气/氮气增压机系统

**HIGH AIR** offers field **简约设计、重载型、维护简单、使用寿命长**  
*proven Air/Nitrogen Booster Compressors system in skid-mounted configurations that combine ruggedness with simplicity of design for low maintenance and long life*

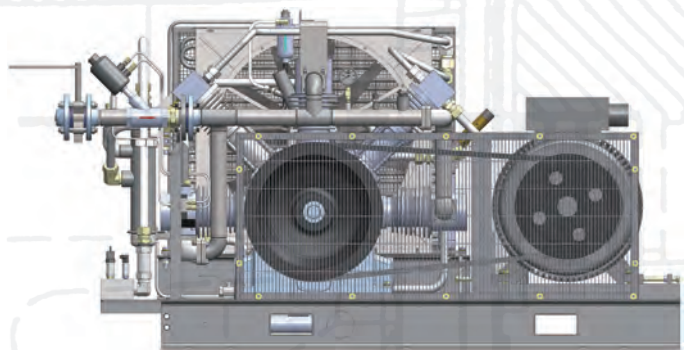

### 设计特点

[Design Features]

我们通用化的模块式设计为调整活塞、气缸、缸盖和气阀的搭配带来更多灵活性和便利性，使我们能为客户提供更高效和经济的系统。我们的设计特点和优点决定了我们的机组能经受时间的考验，并获得用户的认可。

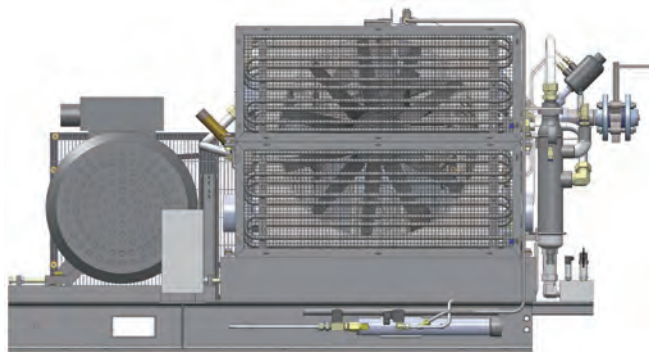

- 便于安装和维护
- 平衡性好，振动低
- 低维护工作量和运行成本
- 低压缩比和温升
- 无需特殊基础要求
- 运行效率高
- 为连续运行而设计，适合重载型工作
- 低运行转速，寿命长
- 最高压力可达到500Bar
- 运行噪音低



## 创新、高质量、可靠 的空气/氮气增压机系统

*Air/Nitrogen Compressors system with a Reputation for*  
**Innovation, Quality and Reliability**

### 度身定制的空气/氮气增压机系统

[Custom Built Skid-Mounted Air/Nitrogen Compressor System]

- 带压进气，无需减压，节能降耗。
- 完善的进气保护系统，包含进气压力监控，进气过滤等，保护机组的稳定、可靠运行。
- 模块化设计主机，多种机架、气缸供选择，根据客户需求合理匹配压缩级数和气缸尺寸，确保各级压比低，运行温度低。
- 全自动PLC控制系统，可实现机组无人值守运行；实时监控机组的各项运行参数，确保机组可靠、安全运行。
- 全撬装化设计，所有部件均安装在公共底盘上，可实现无基础安装，可满足车载运行要求。



### 多种解决方案

[Turnkey Solution]

- 柴油机驱动
- 电、柴双驱系统
- 取力器驱动车载压缩机
- 直联驱动压缩机
- 水冷冷却系统
- 全撬装集装箱方舱
- 静音型整机设计
- 严寒环境低温包
- 整体防爆设计
- 船用设计

FOR MORE THAN 30 YEARS  
WE'VE BEEN FINDING BETTER WAYS  
TO COMPRESS AIR & GAS

30年多来

我们在一直探索更好的空气和气体的压缩方法

## HIGH AIR 汉维尔机械

中石油、中石化、中海油认证供应商

公安部消防局定点培训基地

10000M<sup>2</sup>现代化生产基地

上海市高新技术企业

上海市专精特新企业

遍布全国服务网点

HIGH PRESSURE 更高压力

HIGH QUALITY 更高质量

HIGH AIR 汉维尔



### 汉维尔机械（上海）有限公司

中国 上海 金山区 亭林镇亭华路155号

电话：021-6089 2089

传真：021-6089 2120

邮箱：sale@highair.cn

网址：<http://www.highair.cn>



官方网站二维码



微信公众号